

Der Ryf-Rundum-Service



Der après-vente-Service hat in der Ryf AG dieselbe Bedeutung wie die Verkaufsberatung. Mit dem Wartungsvertrag sorgt das Ryf-Fachteam dafür, dass die Einsatzbereitschaft von Geräten aller gängigen Marken gewährleistet ist.

Mit dem Verkauf von Geräten – beziehungsweise mit der Übergabe gesamter Systeme – ist für das Ryf-Team der «Fall» noch lange nicht abgeschlossen. Support und Wartung sind der Ryf AG genauso wichtig wie die Verkaufsberatung. Nun wurde noch einmal zusätzlich in diesen Bereich investiert. Bereits mit dem Umzug in die neuen Räumlichkeiten erweiterte die Ryf AG die Werkstätten und

stockte die Ausrüstung auf. Inzwischen gab es eine weitere Verbesserung der Infrastruktur. Damit sind die Voraussetzungen optimal, um den Kunden ein Maximum an Service bieten zu können. So ist eine effiziente Abwicklung aller Reparaturen und Revisionen gewährleistet, die nicht sofort vor Ort ausgeführt werden können.

Rundum-Service mit dem Ryf-Wartungsvertrag

Um ein Höchstmass an Sicherheit für die Funktionstauglichkeit der Systeme zu gewährleisten, bietet der Ryf-Wartungsvertrag die beste Grundlage. Die Geräte der Kunden werden automatisch regelmässig gereinigt, richtig eingestellt, gemäss ISO-Norm kalibriert und auf Wunsch mit den Prüfprotokollen versehen. Dabei können die Partner der Ryf AG selbstverständlich vom reichen Erfahrungsschatz der Fachleute profitieren. Der Wartungsintervall wird gemeinsam festgelegt und kann je nach System oder Gerät 6, 12, 18 oder 24 Monate betragen. Die erste Wartung erfolgt innerhalb von zwei Monaten nach Vertragsbeginn. Abgerechnet wird nach Stundenaufwand mit klaren Ansätzen. Ersatzteile werden extra verrechnet. Der Wartungsvertrag ist das letzte, aber entscheidende Mosaiksteinchen für einen optimalen Betrieb der optischen Kontroll-, Mess- und Prüfsysteme.



Service für mehr Sicherheit

Optische Kontroll-, Mess- und Prüfsysteme haben unabhängig vom Umfeld präzise und zuverlässig zu arbeiten. Schliesslich sollen die Vorgaben der Kunden in der Produktion eingehalten und die Fehlerquote minimiert werden. Das ist auch eine Frage der Wirtschaftlichkeit. Wie alle Geräte können sich aber mit der Zeit auch Messgeräte verstellen. Zudem verursachen Verschmutzungen Störungen. Diese Systeme müssen daher regelmässig überprüft und gewartet werden. Nur so kann eine hohe Sicherheit gewährleistet werden. Im Betriebsalltag wird das oft vernachlässigt, bis dann die ersten Schwierigkeiten auftreten. Um von Anfang an Störungen zu minimieren, bieten wir für alle gängigen Marken Wartungsverträge an. Mit einem einzigen Ansprechpartner können Sie so die gesamte Infrastruktur à jour halten. So haben Sie die Sicherheit, dass Ihre Messmittel und Mikroskope stets funktionsfähig sind.

Es gehört zur Firmenphilosophie, dass von der Planung über die Lieferung sämtlicher Komponenten bis zum Betrieb und zur Wartung alles aus einer Hand geboten wird. Daher haben wir in den Bereich Service gezielt investiert. Unsere eigene Werkstätte wurde weiter ausgebaut. Wir sind damit in der Lage, spezielle Ersatzteile auch selber herzustellen oder Geräte effizient umzubauen und aufzurüsten. So können wir die Einsatzbereitschaft Ihrer Systeme mit älteren Geräten gewährleisten. Verlangen Sie unser Übersichtsblatt oder nehmen Sie einfach mit uns Kontakt auf und lassen Sie sich über unsere Dienstleistungen informieren.

Daniel Ryf

RYF-APRÈS-VENTE-SERVICE

Zum Beispiel Straumann-Gruppe



Die internationale Straumann-Gruppe in Basel ist ein führender Anbieter in der oralen Implantologie und der dentalen Geweberegeneration. In der Medizinaltechnik spielt die Zuverlässigkeit von Mess- und Prüfsystemen eine besonders wichtige Rolle. Die Ryf AG ist nicht nur Lieferant eines erheblichen Teils dieser Systeme, sondern ist mit einem Service-Vertrag auch für deren Wartung zuständig.

Hunderte von optischen Geräten, Prüf- und Messinstrumenten sorgen bei der Straumann-Gruppe für die anerkannte Qualität im Rahmen eines zertifizierten Qualitätsmanagements. Eingesetzt werden fast ausschliesslich Geräte, die vom Ryf-Team konfiguriert und geliefert worden sind. Um den anerkannt hohen und nach ISO-Norm zertifizierten Standard zu halten, ist das Unternehmen auf die Zuverlässigkeit aller Geräte und Systeme angewiesen. Dafür besorgt ist das Team von Fachleuten der Ryf AG.

Mehrere Millionen Implantate in zehn Jahren

Die Straumann-Gruppe lieferte in den vergangenen zehn Jahren mehrere Milli-

onen Implantate und erreichte einen weltweiten Marktanteil von 25 Prozent. Damit hat sich das Straumann Dental Implant System als international führendes System etabliert. Ein wesentlicher Grund für den Erfolg ist die Innovationskraft und die stets gleich bleibende Qualität. Ein wichtiges Element der Qualitätssicherung sind die Prüf- und Messsysteme. Diese haben in einer optimalen Zuverlässigkeit zu arbeiten.

www.ryfag.ch: Der Link zu allen wesentlichen Informationen über Produkte und Dienstleistungen des führenden Anbieters an optischen Geräten, Prüf- und Messsystemen der Schweiz!

Der Ryf-Wartungsvertrag

Mit dem Ryf-Wartungsvertrag herrschen klare Verhältnisse: der gesamte Unterhalt funktioniert automatisch. Abgerechnet wird nach klaren Stundenansätzen. Verlangen Sie unser Übersichtsblatt!

GANZHE

Zum Beispiel Balzers

Im Bereich der Oberflächenbeschichtung können Abweichungen im Bereich von Tausendstel Millimetern für Probleme sorgen. Entsprechend wichtig sind die Prüfsysteme. Die Ryf AG konfigurierte und lieferte dafür ein Prüfsystem mit der gesamten Hard- und Software.

Balzers AG ist ein führendes Unternehmen im Bereich leistungssteigernden Hartstoffbeschichtungen von Werkzeugen und Präzisionsbauteilen. Hier gilt es, kleinste Fehlertoleranzen einzuhalten, um den Anforderungen der Kunden zu genügen. Entsprechend wichtig sind in der Qualitätssicherung optimale Prüfsysteme.

Umfassender Lösungsansatz – Übergabe schlüsselfertiger Systeme

Gemeinsam mit dem Kunden wurde ein exaktes Anforderungsprofil erarbeitet. Es bildete die Basis für den Lösungsansatz. Als Prüfsystem erwies sich ein Messrechner (QC 220) kombiniert mit einem Stereomikroskop und einem Materialmikroskop der obersten Kategorie sowie einem Kappa Firewire Farbkamerasystem mit Bildbearbeitungs- und Messsoftware als optimal. Zusätzlich musste jedoch ein Koordinaten-Tisch geplant und hergestellt werden. Die Ryf AG übernahm die gesamte Abwicklung und lieferte damit ein schlüsselfertiges System mit sämtlichen Komponenten. Für die Balzers-Fachleute war damit immer der gleiche Ansprechpartner zuständig, was die gesamte Projektabwicklung erleichterte und effizienter gestaltete. Zudem ist die Ryf AG bei der Komponentenwahl als markenunabhängiger Lieferant für die Evaluation ein guter Partner. Das Resultat sind umfassende Lösungen mit den optimal geeigneten Elementen. Hinzu kommt der grosse Erfahrungsschatz des Ryf-Teams aus den unterschiedlichsten Produktionsbereichen und Branchen. Dadurch ist nicht nur die bestmögliche Konfiguration gewährleistet, sondern

ITLICHES PRÜFSYSTEM



Das Resultat sind betriebsbereite Systeme, bei denen auch die Details optimal auf die Kundenbedürfnisse abgestimmt sind.

auch die optimale Integration in die bestehenden Abläufe.

Übergabe und Support

Mit der Übergabe des Systems an die Verantwortlichen von Balzers wechselt das Dossier bei der Ryf AG von der Planung und Beschaffung zum Support und après-vente-Service. Erfahrene Softwarefachleute unterstützen die Balzers-Mitar-

beitenden bei Bedarf. Und mit dem Wartungsvertrag übernimmt das Ryf-Team auch den periodischen Service. Denn das nach ISO-Norm zertifizierte Balzers-Qualitätsmanagement stellt entsprechende Anforderungen an die Betriebssicherheit der Prüfgeräte. Der Rundum-Service von der Evaluation über die Planung, Übergabe des Systems setzt sich nun in der Betriebsphase fort.

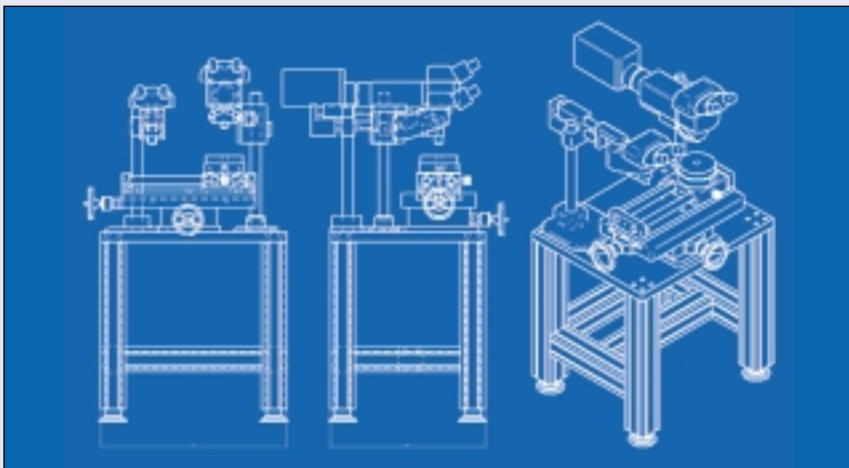

Ergänzende Hardware-Komponenten werden im Haus geplant und mit erfahrenen Partnern hergestellt.

PRO- DUKTE

Das preisgünstige Zoom Stereo-Mikroskop

Das Zoom-Stereo-Mikroskop RSMZ140 ist das Highlight für Preisbewusste. Denn die Grundausstattung des modular aufgebauten Geräts mit

- Stativ mit Acrylplatte, geschliffener Stahlsäule, Klemmring und Präzisionstriebkasten
- Optikträger mit eingebautem und parfokalem Zoomobjektiv 7.5x - 45x
- Binokulartubus mit einstellbarem Augenabstand und Dioptrieverstellung
- HF Fluoreszenz-Zirkularlampe Ryf NKL18 mit Adapter kostet nur 1'590 Franken (plus Mehrwertsteuer).

Auf unserer Website www.ryfag.ch finden Sie einen guten Überblick über das gesamte Ryf-Angebot. Oder wollen Sie die Geräte gleich selber prüfen? Dann vereinbaren Sie doch einfach einen Termin mit uns, um sich in unserem Showroom in Grenchen ein Bild über unser Sortiment zu machen.



PERSÖNLICH

Margreth und Hans Ryf



Die Ryf AG ist ein Familienunternehmen im klassischen Sinne des Wortes. 1965 hat Bernhard Ryf das Unternehmen gegründet. Hans Ryf, sein Bruder, wurde 1972 Geschäftsleiter. Gemeinsam mit seiner Frau Margreth Ryf führte er das

Unternehmen auf den Wachstumspfad. Man wechselte mehrfach das Domizil, weil der Raum zu knapp wurde. Seit sechs Jahren ist Tochter Nicole Biedert-Ryf und seit fünf Jahren Sohn Daniel Ryf in das operative Geschäft eingestiegen.

Damit ist (fast) die gesamte Familie im Unternehmen aktiv. Daniel Ryf hat die Geschäftsleitung übernommen, Nicole Biedert-Ryf zeichnet für das Fotogeschäft, das grösste in der Region Solothurn-Grenchen-Biel, verantwortlich. Hans Ryf konzentriert sich auf die Kundenberatung: *«Für mich und meine Frau war es eine richtige Erleichterung, dass unser Lebenswerk weiter geführt wird. Die Jungen haben auch viel neuen Schwung hinein gebracht.»* Das Zusammenwirken sorgte auch nicht für die oft zitierten Abnützungerscheinungen im privaten Bereich. Margreth Ryf schmunzelnd: *«Das hat bei uns immer optimal funktioniert. Und auch zwischen den Geschwistern klappts ausserordentlich gut.»*

Der Erfolg gibt ihnen recht. Mit dem Umzug in das Löwen-Gebäude konnte ein weiterer Quantensprung verzeichnet werden. Die Kunden scheinen zu schätzen, dass bei der Ryf AG die Familienmitglieder mit ihrem Namen für die Qualität bürgen. Hans Ryf: *«Es ist doch klar, dass ein Familienmitglied längerfristig denkt als ein angestellter Geschäftsleiter. Diese Kontinuität gibt auch für die Kunden eine höhere Sicherheit.»* Hier ist eine Familie am Werk, die auch Freude an der Vielseitigkeit ihres Tätigkeitsgebiets hat und sich entsprechend engagiert.

ryf ag
MIKROSKOPE
INDUSTRIELLE OPTIK
IMAGING



Bettlachstrasse 2
CH-2540 Grenchen
Telefon 032 654 21 00
Fax 032 654 21 09
ryfag@ryfag.ch
www.ryfag.ch

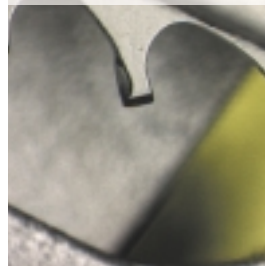
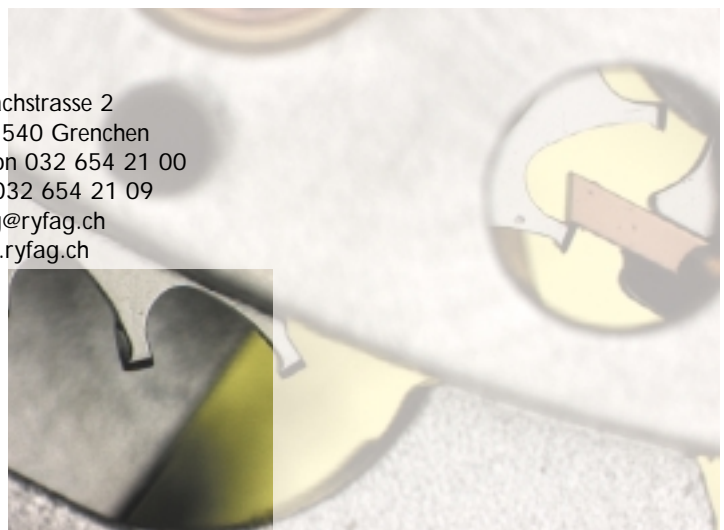

IMPRESSUM: Herausgeber: Ryf AG, 2540 Grenchen • Redaktion: Daniel Ryf, dr@ryfag.ch • Realisation und redaktionelle Mitarbeit: Peter J. Aebi Creative Projects, Grenchen • Druck: Farbendruck Weber AG, Biel • Auflage 4'300 Exemplare.