

60 JAHRE RYF AG, GRENCHEN

# **GESCHICHTE EINES FAMILIENBETRIEBS**

---

60 ANS RYF SA, GRANGES

# **HISTOIRE D'UNE ENTREPRISE FAMILIALE**



«Man darf das Unternehmen niemals aushöhlen.  
Das Geld muss reinvestiert werden.»

Hans Ryf, Gründergeneration

---

« Il ne faut jamais vider l'entreprise de sa substance.  
L'argent doit être réinvesti. »

Hans Ryf, génération de fondateurs

	Willkommen   Bienvenue	4 – 5
<b>1965 – 1978</b>	Bernhard, der Abenteurer   Bernard, l'aventurier	6 – 7
<b>1966 – 1999</b>	Hans, der Tüftler   Hans, le bricoleur	8 – 9
<b>Ab/dès 1999</b>	Daniel, der Düsentrieb   Daniel, l'audacieux	10 – 11
<b>2007 – 2017</b>	Ziel: Marktführerschaft   Objectif : leader sur le marché	12 – 13
<b>2018 – 2024</b>	Fokus SWISS MADE   Focus sur SWISS MADE	14 – 15
<b>2025</b>	60 Jahre Ryf AG   60 ans de Ryf SA	16 – 19
	Die Löwen-Story   L'histoire du « Löwen »	20 – 23



# Willkommen

Wenn wir heute auf 60 Jahre Firmengeschichte zurückblicken, dann bin ich als Inhaber und Vertreter der zweiten Generation für vieles dankbar. Zum Beispiel dankbar dafür, dass mein Onkel Bernhard die Bedeutung der Mikroskopie in der industriellen Messtechnik sehr früh erkannt und als Firmengründer unternehmerisch auf diese Karte gesetzt hat. Auch das grosse Vertrauen, welches mir mein Vater bei der Stabübergabe vermittelt hat, bleibt mir unvergessen. Ohne Wenn und Aber hat er den Generationenwechsel mustergültig eingeleitet und mir viel Spielraum gelassen. Mit Dankbarkeit blicke ich auch auf die Entwicklung unserer

Kundenbeziehungen zurück. Es ist uns gelungen, mit unseren Produkten und Dienstleistungen unter anderem in der Uhrenindustrie, in der mikro-mechanischen Fertigung und in der Medizinaltechnik eine marktführende Stellung zu erreichen. Die nächste Generation ist im Unternehmen tätig und so dürfen wir guter Hoffnung sein, dass unser Markenzeichen «Ryf AG – Ihr engagierter Familienbetrieb» erfolgreich in die Zukunft geführt wird.

Ihr

Daniel Ryf  
Inhaber/Geschäftsführer

# Bienvenue

Si nous jetons aujourd'hui un regard rétrospectif sur 60 ans d'histoire de l'entreprise, je suis reconnaissant, en tant que propriétaire et représentant de la deuxième génération, pour beaucoup de choses. Par exemple, je suis reconnaissant à mon oncle Bernhard d'avoir vu très tôt l'importance de la microscopie dans la technique de mesure industrielle et d'avoir misé sur cette carte en tant que fondateur de l'entreprise. Je n'oublierai jamais non plus la grande confiance que mon père m'a transmise lors du passage de témoin. Il a initié le changement de génération de manière exemplaire et m'a laissé une grande marge de manœuvre. C'est égale-

ment avec gratitude que je regarde l'évolution de nos relations avec les clients. Nous avons réussi à atteindre une position de leader sur le marché avec nos produits et services, notamment dans l'industrie horlogère, la fabrication micromécanique et la technique médicale. La prochaine génération est active dans l'entreprise et nous pouvons ainsi avoir bon espoir que notre marque « Ryf SA – votre entreprise familiale engagée » soit conduite avec succès vers l'avenir.

Votre

Daniel Ryf  
Propriétaire/Gérant



Daniel Ryf unterwegs mit dem VW-Bus von 1998–1999 (15 Monate) von Québec, Kanada, bis nach Feuerland, Chile – durch (fast) alle Länder Nord-, Mittel- und Südamerikas, entlang der chilenischen und argentinischen Küste.



Daniel Ryf en route avec le bus VW de 1998 à 1999 (15 mois) du Québec, Canada, à la Terre de Feu, Chili – à travers (presque) tous les pays d'Amérique du Nord, Centrale et du Sud, le long des côtes chiliennes et argentine.

1965 BIS 1978

## Bernhard, der Abenteurer

Bernhard war nach dem Sechstagekrieg von Israel aus für das IKRK als Delegierter im Einsatz. Seine Aufgabe war, einen Film über die sofort nach dem Waffenstillstand einsetzende humanitäre Hilfe zu realisieren. 1965 gründet er in Grenchen eine Einzelfirma für den Handel mit Mikroskopen und optischen Instrumenten. Weit-sichtig erkennt er den Trend «Mikroskopie ersetzt Lupe» bei der optischen Fertigungskontrolle und handelt mit Mikroskopen der damals bereits renommierten Marke Olympus. Erste Eigenentwicklungen im Bereich «Beleuchtungen» entstehen in dieser Zeit. Zwei Jahre später stösst Bruder Hans dazu; auch er stark mit Fotografie und Film verbunden. Beide erweitern das Unternehmen mit einem Fotofachgeschäft und arbeiten unter anderem in Teilzeit mit regionalen Foto- und Filmaufnahmen für das Schweizer Fernsehen.

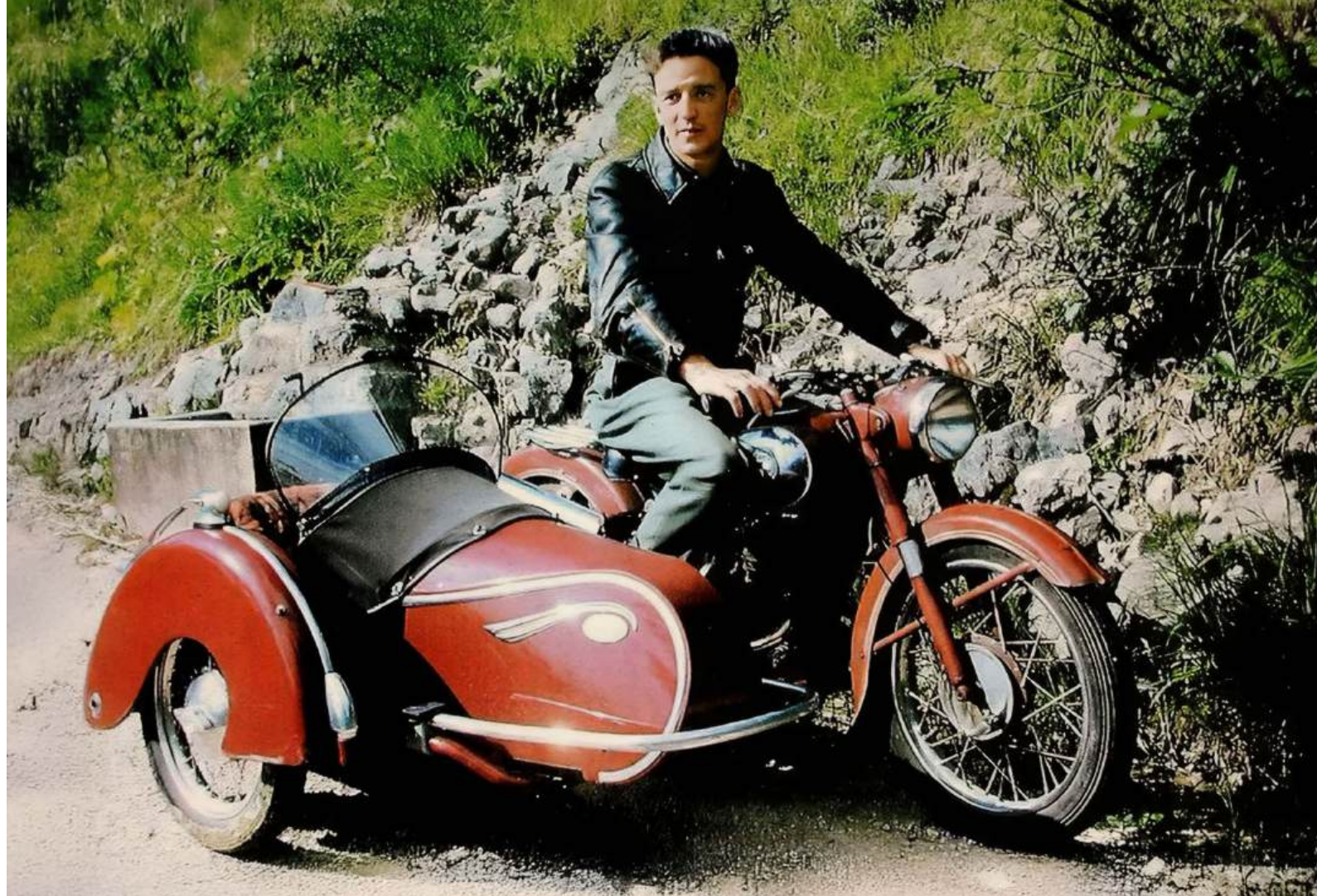

Bald einmal herrschte Platznot: der zweite Firmenstandort an der Solothurnstrasse in Grenchen.

Très vite, le besoin de place se fait sentir : le deuxième site de l'entreprise se trouve à la Solothurnstrasse à Granges.

Nostalgie aus dem vordigitalen Zeitalter: Blick in das damalige Fotofachgeschäft.

Nostalgie de l'ère pré-numérique : vue du magasin de photo de l'époque.



1965 À 1978

## Bernard, l'Aventurier

Après la guerre des Six Jours, Bernhard est parti d'Israël pour travailler comme délégué du CICR. Sa mission consistait à réaliser un film sur l'aide humanitaire mise en place immédiatement après le cessez-le-feu. En 1965, il fonde à Granges une entreprise individuelle pour le commerce de microscopes et d'instruments optiques. Avec clairvoyance, il reconnaît la tendance « la microscopie remplace la loupe » dans le contrôle optique de la fabrication et fait le commerce de microscopes de la marque Olympus, déjà renommée à l'époque. C'est à cette époque qu'il développe ses premiers produits dans le domaine de l'éclairage. Deux ans plus tard, son frère Hans le rejoint ; il est lui aussi très lié à la photographie et au cinéma. Tous deux élargissent l'entreprise avec un magasin de photo et travaillent entre autres à temps partiel avec des prises de vue et des films régionaux pour la télévision suisse.



Kontinuität auch im Erscheinungsbild: Bereits 1979 prangt das heutige Firmenlogo am Geschäftsfahrzeug.

Continuité également dans l'image de marque : dès 1979, le logo actuel de l'entreprise figure sur le véhicule de fonction.

1966 BIS 1999

## Hans, der Tüftler

Seit jeher auf die Kundenbedürfnisse ausgerichtet: 1978 entsteht das erste Messmikroskop in Eigenbau.

Depuis toujours orienté vers les besoins des clients : en 1978, le premier microscope de mesure est construit en interne.

Hans wird 1975 Geschäftsleiter und übernimmt 1980 das Unternehmen. Er fördert den Bereich Mikroskopie und optische Mess-, Prüf- und Kontrolltechnik. Gleichzeitig scheut er nicht davor zurück, mit verschiedenen Eigenentwicklungen, z.B. den legendären Ryf Neon Kreisleuchten, neue Wege zu gehen, um die Kundenbedürfnisse konsequent abzudecken. 1994 Umwandlung der Einzel-firma in die Aktiengesellschaft Ryf AG und

Kauf der «Löwen-Dependance» und damit neuer Standort an der Bettlachstrasse 2 in Grenchen. Das Unternehmen entwickelt sich immer mehr zur Spezialistin für komplexe optisch-elektronische Mess- und Kontrollsysteme. Das Fotofachgeschäft wird parallel dazu weitergeführt und später als eigenständiges Unternehmen von Tochter Nicole Biedert-Ryf übernommen.

**Hans Ryf am Trinokular-Mikroskop und der ersten Videokamera.**

**Hans Ryf au microscope trinoculaire et à la première caméra vidéo.**



1966 À 1999

## Hans, le bricoleur

**Présence an der SIAMS 1992 in Moutier:  
Gründer Bernhard und Bruder Hans Ryf. In der  
Mitte Margreth Ryf, die Ehefrau von Hans.**

**Présence au SIAMS 1992 à Moutier :  
le fondateur Bernhard et son frère Hans Ryf.  
Au centre, Margreth Ryf, l'épouse de Hans.**

Hans devient directeur en 1975 et reprend l'entreprise en 1980. Il promeut le domaine de la microscopie et des techniques optiques de mesure, de vérification et de contrôle. Parallèlement, il n'hésite pas à explorer de nouvelles voies avec différents développements propres, par exemple les légendaires lampes circulaires Ryf Neon, afin de répondre de manière conséquente aux besoins des clients. 1994 Transformation de l'entreprise

individuelle en société anonyme Ryf AG et achat de la dépendance « Löwen » et donc nouveau site à la Bettlachstrasse 2 à Granges. L'entreprise se développe de plus en plus en tant que spécialiste de systèmes de mesure et de contrôle opto-électroniques complexes. Le magasin de photographie continue à fonctionner en parallèle et sera repris plus tard comme entreprise indépendante par sa fille Nicole Biedert-Ryf.

**Neuer Standort an der  
Bettlachstrasse 2 in Grengen:  
Noch heute ist das Fotofach-  
geschäft in diesem Gebäude  
domiziliert.**

**Nouvel emplacement à la  
Bettlachstrasse 2 à Granges :  
Aujourd'hui encore, le  
magasin de photos est  
domicilié dans ce bâtiment.**





AB 1999

## Daniel, der Düsentrrieb

Ende 1999 tritt Daniel, heutiger Inhaber und Geschäftsführer, in das elterliche Unternehmen ein. Der weitsichtige Patron Hans holt den Sohn an Bord und bereitet so die Stabübergabe vor. Er gibt ihm viele Freiheiten, welche Daniel, gelernter Maschinenbauer und weitgereister Robotik-Fachmann, zur kontinuierlichen Weiterentwicklung des Unternehmens nutzt. 2001 wird mit der Verleihung des Solothurner Unternehmerpreises erstmals die breite Öffentlichkeit auf die Ryf AG aufmerksam. 2002/2003 geht ein Herzensprojekt von Daniel Ryf in Erfüllung: Er erwirbt und renoviert den historischen – heutiger Firmensitz – mitten in Grenchen. 2005 feiert die Ryf AG ihr 40-Jahr-Jubiläum.

DÈS 1999

## Daniel, l'audacieux

Fin 1999, Daniel, l'actuel propriétaire et directeur, rejoint l'entreprise de ses parents. Hans, le patron prévoyant, fait monter son fils à bord et prépare ainsi le passage de témoin. Il lui donne de nombreuses libertés, que Daniel, constructeur de machines de formation et spécialiste de la robotique, met à profit pour développer continuellement l'entreprise. En 2001, l'attribution du prix soleurois de l'entrepreneur attire pour la première fois l'attention du grand public sur Ryf SA. En 2002/2003, Daniel Ryf réalise un projet qui lui tenait à cœur : l'acquisition et la rénovation du « Löwen » historique – siège actuel de l'entreprise – au cœur de Granges. En 2005, Ryf SA fête son 40e anniversaire.

Die Chemie stimmt: Daniel übernimmt die Geschäftsleitung und später das Unternehmen von Vater Hans.

L'alchimie est parfaite : Daniel reprend la direction, puis l'entreprise de son père Hans.





**Herzensprojekt von Daniel Ryf: Das Löwen-Haus in Grenzen erstrahlt nach der umfassenden und umsichtig geplanten Totalsanierung in neuem Glanz.**

**Projet de cœur de Daniel Ryf : la maison « Löwen » à Granges brille d'un nouvel éclat après une rénovation totale planifiée avec soin.**



**Ein Höhepunkt in der Firmengeschichte: Der Familienbetrieb erhält den Solothurner Unternehmerpreis. Schauspieler und Kabarettist Mike Müller umrahmt den Anlass.**

**Un moment fort dans l'histoire de l'entreprise : l'entreprise familiale reçoit le prix soleurois de l'entrepreneur. L'acteur et cabarettiste Mike Müller anime l'événement.**



**Investition in SWISS MADE: Die Tochterfirma RYF PROTOTEC AG übernimmt als CNC-Fertigungswerkstatt interne und externe Aufträge.**

**Investissement dans le SWISS MADE : la filiale RYF PROTOTEC AG prend en charge des commandes internes et externes en tant qu'atelier de fabrication CNC.**

2007 BIS 2017

## Ziel: Marktführerschaft

Man ist immer noch KMU, aber die Ausrichtung ist klar: Ausbau der Marktposition in den Bereichen Mikroskopie, Metrology- und Imaging-Systeme. Neben der Uhrenindustrie verlassen sich immer mehr mikromechanische Unternehmen, Fertigungsbetriebe aus der Medizinaltechnik und Organisationen aus den Bereichen Forschung und Bildung auf die Produkte und Dienstleistungen der Ryf AG. Der umfassende Service wird zum Markenzeichen, 10 Techniker arbeiten in diesem Bereich. 2007 wird die Präsenz in der Westschweiz mit der Filiale in Commugny verstärkt. Im gleichen Jahr Einführung ERP/SAP für die rund 20'000 Artikel. Die Übernahme der CH-Vertretung für Nikon Metrology / Instruments und die Zertifizierung nach ISO 9001 (IQNet-Certified) sind weitere Meilensteine in dieser intensiven Wachstumsphase. 2015 wird das 50-Jahr-Jubiläum gefeiert.

2007 À 2017

## Objectif : leader sur le marché

On est toujours une PME, mais l'orientation est claire : développer la position sur le marché dans les domaines de la microscopie, des systèmes de métrologie et d'imagerie. Outre l'industrie horlogère, de plus en plus d'entreprises micromécaniques, d'entreprises de fabrication de la technique médicale et d'organisations des domaines de la recherche et de la formation font confiance aux produits et aux prestations de Ryf SA. Le service complet devient une marque de fabrique, 10 techniciens travaillent dans ce domaine. En 2007, la présence en Suisse romande est renforcée avec la filiale de Commugny. La même année, introduction de l'ERP/SAP pour les quelques 20'000 articles. L'obtention de la représentation Suisse Nikon Metrology / Instruments et la certification ISO 9001 (IQNet-Certified) sont d'autres étapes importantes de cette phase de croissance intensive. En 2015, l'entreprise fête son 50e anniversaire.



RYF NIKON MM250-M3

**Ständige Weiterentwicklung:**  
Die bildgebenden Prüf- und Mess-Systeme werden immer kompakter und komplexer.

**Développement constant :**  
les systèmes d'inspection et de mesure par imagerie sont de plus en plus compacts et complexes.

**Auch im neuen Jahrtausend gefragt:** die Eigenentwicklungen der Ryf AG, unter anderem im Bereich der Beleuchtungen.

**Toujours demandés dans le nouveau millénaire :** les développements propres de Ryf SA, entre autres dans le domaine de l'éclairage.



RYF NKL-12 LED

Stilecht zum  
50. Geburtstag: Ein  
VW-Bus aus dem Jahr  
1965 begleitet die Firma  
durch das Jubiläumsjahr.

Un bus VW de 1965  
accompagne l'entreprise  
tout au long de l'année  
de son 50e anniversaire.



RYF-CHOTEST RVX



Grosse Markenkompetenz: Mit CHOTEST wird eine weitere Vertretung in das vielfältige Ryf Portfolio übernommen.

Grande compétence en matière de marques : avec CHOTEST, une autre représentation est reprise dans le portefeuille varié de Ryf.



RYF RSZ-15

Die neueste Produktentwicklung «made in Grenchen»: Tubushalter für Stereomikroskope mit Höhenverstellung.

Wo sinnvoll, holt die Ryf AG die Produktion zurück nach Europa und fertigt gewisse Teile und Baugruppen wieder in der Schweiz.

Le dernier développement de produit « made in Grenchen »: porte tube à crémaillère pour stéréo microscopes avec réglage de la hauteur.

Lorsque cela s'avère judicieux, Ryf SA rapatrie la production en Europe et fabrique à nouveau certaines pièces et modules en Suisse.



RYF RUS-2 & RSZ-15

Die Eigenmarken «Ryeco» und «Ryf» sind sehr gefragt.

Les marques propres « Ryeco » et « Ryf » sont très demandées.

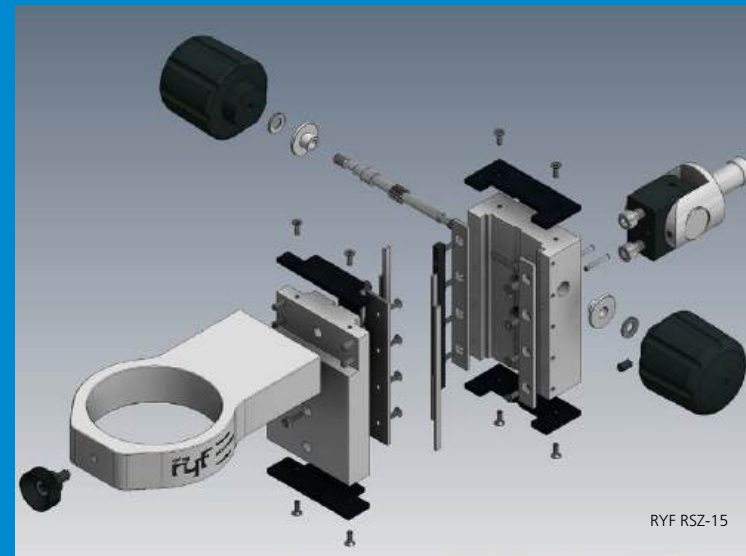

RYF RSZ-15

2018 BIS 2024

## Fokus SWISS MADE

2018 Kauf des Gebäudes «MASS 16» in Grenchen als Lagererweiterung und Werkstatt. 2021 Eröffnung einer weiteren Zweigniederlassung in Egg/ZH. 2022 Umweltzertifikat nach ISO 14001. Für Spezialmikroskope und messtechnische Herausforderungen sind immer mehr «Customized-Lösungen» gefragt. 2023 kann ein renommierter Fertigungsbetrieb übernommen werden; daraus entsteht die Tochtergesellschaft RYF PROTOTECH AG. Sie hilft als moderne CNC-Fertigungsstätte mit, solche Sonderlösungen inhouse und vor allem SWISS MADE zu fertigen. 2024 gibt es eine weitere Ehrung für den Familienbetrieb: Die Ryf AG ist Finalistin beim renommierten Family Business Award für besonders nachhaltige und wertorientierte Familienunternehmen in der Schweiz.

2018 À 2024

## Focus sur SWISS MADE

2018 Achat du bâtiment « MASS 16 » à Granges pour agrandir l'entrepôt et l'atelier. 2021 Ouverture d'une autre succursale à Egg/ZH. 2022 Certificat environnemental selon ISO 14001. Les « solutions sur mesure » sont de plus en plus demandées pour les microscopes spéciaux et les défis métrologiques. En 2023, une entreprise de fabrication renommée peut être reprise ; la filiale RYF PROTOTECH AG en est issue. En tant qu'atelier de fabrication CNC moderne, elle contribue à la production de telles solutions spéciales en interne et surtout SWISS MADE. En 2024, l'entreprise familiale reçoit un autre honneur : Ryf SA est finaliste du célèbre Family Business Award, qui récompense les entreprises familiales particulièrement durables et axées sur la valeur en Suisse.

Und wieder steht die Familie im Mittelpunkt:  
Die Ryf AG im September 2024 als Finalistin beim  
Family Business Award im Berner Kursaal.

Une fois de plus, la famille est au centre de l'attention :  
Ryf SA en septembre 2024 en tant que finaliste du  
Family Business Award au Kursaal de Berne.



2025

## 60 Jahre Ryf AG

Innehalten? Auf den Lorbeeren ausruhen?  
Wer die Ryf AG mitverfolgt weiss, dass sich das Unternehmen immer wieder neu erfindet und nach Lösungen sucht, um die Kundenbedürfnisse rund um die optische Qualitätssicherung in der Fertigung noch besser abzuholen. Die dritte Generation arbeitet im Unternehmen und so wird dafür gesorgt, dass dieser innovative «Ryf-Spirit» auch in Zukunft erhalten bleibt.

2025

## 60 ans de Ryf AG

Faire une pause ? Se reposer sur ses lauriers ?  
Ceux qui suivent la Ryf SA savent que l'entreprise se réinvente sans cesse et cherche des solutions pour répondre encore mieux aux besoins des clients en matière d'assurance qualité optique dans la fabrication. La troisième génération travaille dans l'entreprise et l'on veille ainsi à ce que cet « esprit Ryf » innovant soit maintenu à l'avenir également.

Für Sie da: unsere «Crew» mit 40 motivierten Mitarbeiterinnen und Mitarbeitern im Jubiläumsjahr.

À votre service : notre « équipe » de 40 collaborateurs et collaboratrices motivés en cette année d'anniversaire.







Einzigartig in Europa: der grosse Show- und Demoraum in Grenchen.

Unique en Europe : la grande salle de démonstration à Granges.



Kundendienst als Marktvorteil: grösste SAV-Abteilung für Mikroskopie/Messtechnik in der Schweiz.

Une avantage sur le marché : le plus grand département SAV de microscopie/métrieologie en Suisse.



Präsenz im Raum Zürich: Zweigniederlassung in Egg b. Uster.

Présence dans la région de Zurich : succursale à Egg b. Uster.



Kundennähe in der Romandie: Zweigniederlassung in Commugny (VD).

Proximité avec les clients en Suisse romande : succursale à Commugny (VD).



CNC-Fertigungskompetenz inhouse: Die Produktionseinheit RYF PROTOTEC AG steht auch für externe CNC-Produktionsaufträge zur Verfügung.

Compétence de fabrication CNC en interne : la unité de production RYF PROTOTEC SA est également à disposition pour des commandes de production CNC externes.



Fit in die Zukunft: das eigene Fitnesscenter im Lager-/Werkstattgebäude «MASS 16» in Grenchen.

En forme pour l'avenir : le propre centre de fitness dans le bâtiment de l'entrepôt/atelier « MASS 16 » à Granges.



Erweiterte Geschäftsleitung: 2. und 3. Generation im Unternehmen | Direction élargie: 2<sup>ème</sup> et 3<sup>ème</sup> générations dans l'entreprise: Corinne Schneider Daniel Ryf, Ricardo Megaro, Pascal Biedert, Thierry Burger, Kujtim Idrizi und Philipp Bieri. Es fehlen | Il manque: Jessica Megaro und Hans Blaser.

# Die Löwen-Story

**Ob Taverne, Zollstation, Kontrollverein, Postbüro, Bankstandort, Hotel, kulinarischer Treffpunkt oder Zentrum politischer Entscheidungen: Das «Löwenhaus» gilt als eines der geschichtsträchtigen und ältesten Gebäude in Grenchen. Heute ist der Löwen ein modernes Geschäftshaus und gleichzeitig auch der Firmensitz der Ryf AG.**

1548 wird erstmals in einem Dokument eine einfache Taverne am heutigen Standort des Löwen erwähnt. Das erste eigentliche Löwen-Gebäude entstand bereits 1680. Alten Dokumenten zufolge betrug die Bauzeit ungefähr drei Jahre. Das Gebäude war in der Länge in etwa mit dem heutigen Bau zu vergleichen, allerdings etwas schmaler gebaut.

Zwischen 1842 und 1857 war im Löwen auch das erste Postbüro in Grenchen eingerichtet. Und bis 1848 war sogar die Zollstation zwischen den Kantonen Bern und Solothurn im strategisch perfekt gelegenen Löwen untergebracht. Auch der Kontrollverein prüfte einige Jahre in den Löwen-Räumlichkeiten alle Gold- und Silberuhren auf den Gehalt der Edelmetalle, bevor er das jetzige «Hôtel de Ville»-Gebäude errichten liess.

Nach einem Grossbrand im Jahr 1886 erfolgte der Wiederaufbau des Hotels in den aktuellen Gebäudedimensionen. Der Löwen wurde zum Treffpunkt für feines Essen, Feste, Bälle und Theatervorführungen. Verschiedene Besitzer wechselten

sich ab und zwischenzeitlich nannte sich das Hotel auch sehr vornehm «Hôtel du Lion». In den Stallungen hinter dem Haus wurden die müden Pferde ausgewechselt.

Nach weiteren Handänderungen wurde das Gebäude 1918 zum Preis von Fr. 187'770.– an die «Genossenschaft Bürgerhaus Löwen» verkauft. Der Löwen wurde von liberalen und politisch aktiven Stadtbürgern als «freisinniges Gesellschaftshaus» getragen. Später konnten auch juristische Personen Anteile erwerben. So besass die Eta SA zuletzt über 2'000 Anteilsscheine. Zwischen 1918 und 1920 befand sich im Löwen die Geschäftsstelle der Solothurnischen Handelsbank. In den ersten 50 Jahren nach dem Erwerb durch die Genossenschaft waren insgesamt 10 verschiedene Löwen-Wirte als Gastgeber tätig. Und immer wieder wurden – zum Teil sehr kühne – Ausbaupläne präsentiert, aber nicht umgesetzt.

1955 und 1977 fanden grosse Umbau- und Renovationsarbeiten statt. Unter anderem wurde beim letzten Umbau

die «Leuebar» komplett erneuert und die Fassade saniert. Als letzte Wirtefamilie waren die Ackermanns tätig. Danach war der Löwen für ein paar Jahre verwaist, bis 1992 in den geschichtsträchtigen Gemäuern ein Sozialprojekt mit Restaurantbetrieb lanciert wurde.

Daniel Ryf erwarb die Immobilie am 17. November 2002. Die umsichtige und respektvolle Totalsanierung des Gebäudes war ihm ein grosses Anliegen. Wie immer bei solch komplexen Sanierungen tauchten – neben verschiedenen Trouvailles – auch einige Probleme auf. So musste der Dachstock östlich um 12 cm angehoben werden und die Renovation des grossen ehemaligen Theatersaals (heute Demo-Raum) war eine eigentliche «Materialschlacht», bis die gewünschte Stabilität erreicht war. Neben den Innenräumen wurde auch die Fassade mit viel Liebe zum Detail renoviert und mit neuen Dachgauben verschönert. Das restaurierte Original-Wirtshaus zeigt von der grossen Liebe zum Detail.

*Quelle: Hans Ryf, aus einem Vortrag über die Geschichte des Löwenhauses in Grenchen*

## Der Löwe ist hungrig – die Geschichte mit den Strom- und Wasserrechnungen

Nach der Übernahme des Löwen durch Daniel Ryf trafen weiterhin hohe Strom- und Wasserrechnungen ein, obwohl das Gebäude noch nicht bezogen war. Die städtischen Werke reagierten eher unwirsch auf diesbezügliche kritische Fragen der Bauherrschaft. Videoaufnahmen der Zähler zeigten, dass Strom und Wasser auch dann bezogen wurden, wenn alle Verbraucher im Löwen ausgeschaltet waren. Nachforschungen ergaben schlussendlich, dass Nachbarhäuser teilweise am Wasser- und Stromnetz des Löwen angeschlossen waren ...

# L'histoire du « Löwen »

**Taverne, poste de douane, association de contrôle, bureau de poste, site bancaire, hôtel, lieu de rencontre culinaire ou centre de décisions politiques : La « Löwenhaus » est considérée comme l'un des bâtiments les plus anciens et les plus chargés d'histoire de Granges. Aujourd'hui, le « Löwen » est un bâtiment commercial moderne et également le siège de la société Ryf AG.**

En 1548, un document mentionne pour la première fois une simple taverne à l'emplacement actuel du « Löwen ». Le premier bâtiment du « Löwen » à proprement parler a été construit dès 1680. Selon d'anciens documents, la construction a duré environ trois ans. La longueur du bâtiment était à peu près comparable à celle de l'édifice actuel, bien qu'il ait été construit de manière un peu plus étroite. Entre 1842 et 1857, le « Löwen » a également abrité le premier bureau de poste de Granges. Et jusqu'en 1848, le poste de douane entre les cantons de Berne et de Soleure était même installé dans le « Löwen », qui jouit d'une situation stratégique parfaite. L'association de contrôle a également testé pendant quelques années la teneur en métaux précieux de toutes les montres en or et en argent dans les locaux du « Löwen », avant de faire construire le bâtiment actuel de l'« Hôtel de Ville ». Après un grand incendie en 1886, l'hôtel a été reconstruit dans les dimensions actuelles du bâtiment. Le « Löwen » devint un lieu de rencontre pour des repas raffinés, des fêtes, des bals et des représentations théâtrales. Différents propriétaires se sont succédé et, entre-temps,

l'hôtel s'est appelé très élégamment « Hôtel du Lion ». Dans les écuries situées derrière la maison, on changeait les chevaux fatigués.

Après d'autres changements de propriétaire, le bâtiment a été vendu en 1918 à la « Genossenschaft Bürgerhaus Löwen » au prix de 187'770 francs. Le « Löwen » était soutenu par des citoyens libéraux et politiquement actifs de la ville en tant que « maison de société libérale ». Plus tard, des personnes morales ont également pu acquérir des parts. Ainsi, Eta SA possédait en dernier lieu plus de 2'000 parts sociales. Entre 1918 et 1920, le « Löwen » a accueilli le bureau de la Banque commerciale de Soleure. Au cours des 50 premières années qui ont suivi l'acquisition par la coopérative, 10 restaurateurs différents ont tenu le « Löwen ». Et des projets d'extension, parfois très audacieux, ont été présentés à maintes reprises, mais n'ont pas été mis en œuvre. En 1955 et 1977, de grands travaux de transformation et de rénovation ont eu lieu. Lors de la dernière transformation, le « Leuebar » a notamment été entièrement rénové et la façade assainie. La dernière fa-

mille de restaurateurs était celle des Ackermann. Le « Löwen » est ensuite resté orphelin pendant quelques années, jusqu'à ce qu'un projet social avec restaurant soit lancé en 1992 dans ces murs chargés d'histoire.

Daniel Ryf a acquis l'immeuble le 17 novembre 2002. La rénovation totale, prudente et respectueuse, de l'immeuble lui tenait à cœur. Comme toujours lors de rénovations aussi complexes, quelques problèmes sont apparus, en plus de diverses trouvailles. Ainsi, les combles ont dû être surélevés de 12 cm à l'est et la rénovation de l'ancienne grande salle de théâtre (aujourd'hui salle de démonstration) a été une véritable « bataille de matériaux » jusqu'à ce que la stabilité souhaitée soit atteinte. Outre les espaces intérieurs, la façade a également été rénovée avec un grand souci du détail et embellie par de nouvelles lucarnes. L'enseigne originale de l'auberge restaurée témoigne du grand amour du détail.

Source : Hans Ryf, tiré d'une conférence sur l'histoire de la « Löwenhaus » à Granges

## Le lion a faim – l'histoire des factures d'eau et d'électricité

Après la reprise du « Löwen » par Daniel Ryf, des factures d'électricité et d'eau élevées ont continué d'arriver alors que le bâtiment n'était pas encore occupé. Les services industriels de la ville ont réagi de manière plutôt rude aux questions critiques du maître d'ouvrage à ce sujet. Des enregistrements vidéo des compteurs ont montré que l'électricité et l'eau étaient consommées même lorsque tous les consommateurs du « Löwen » étaient éteints. Des recherches ont finalement révélé que des maisons voisines étaient partiellement raccordées au réseau d'eau et d'électricité du « Löwen » ...



Das Löwen-Haus vor und nach der umfassenden Sanierung. | La maison « Löwen » avant et après sa rénovation complète.



Der grosse Garten (heute Solothurnstrasse) wurde etwas gar grosszügig dargestellt ...

Le grand jardin (aujourd'hui Solothurnstrasse) a été représenté de manière un peu trop généreuse ...



Die Realität mit Blick auf die Solothurnstrasse zu Beginn der Motorisierung.

La réalité avec vue sur la route de Soleure au début de la motorisation



Die Sanierungsarbeiten gestalteten sich komplex und ein respektvoller Umgang mit der alten Bausubstanz (zum Teil aus dem 17. Jahrhundert) war gefragt.

Les travaux de rénovation se sont avérés complexes et une approche respectueuse de l'ancienne structure (datant en partie du 17<sup>e</sup> siècle) était nécessaire.



**Ryf AG**  
Bettlachstrasse 2  
CH-2540 Grenchen  
T +41 32 654 21 00  
ryfag@ryfag.ch  
www.ryfag.ch  
Shop: shop.ryfag.ch

**Ryf SA**  
Succursale VD/GE  
Route de Genève 9c  
CH-1291 Commugny  
ryfag@ryfag.ch  
T +41 22 776 82 28  
www.ryfag.ch

**Ryf AG**  
Zweigniederlassung ZH  
Im Hanselmaa 10  
CH-8132 Egg / Uster/ZH  
T +41 43 277 59 99  
ryfag@ryfag.ch  
www.ryfag.ch

**Ryf Prototec AG**  
Produktion  
Solithurnstrasse 3  
CH-2540 Grenchen  
T +41 32 652 26 42  
info@ryfprototecag.ch  
www.ryfprototecag.ch