



MICROSCOPY + METROLOGY SERVICES

Spisse made.

NOUS RENDONS LA QUALITÉ VISIBLE.



MILESTONES
DEPUIS PLUS DE 50 ANS!

Bienvenue dans le monde de la microscopie ...

...et bienvenue dans le monde de Ryf SA. Depuis 1965, nous nous investissons totalement dans le domaine de la microscopie. Pendant ces années, l'entreprise familiale n'a cessé de croître et s'est hissée à la pointe du marché, dans le secteur des microscopes et des systèmes de mesure.

Notre devise : « la meilleure solution pour vous ». Forts de cet adage, nous pensons et agissons de façon indépendante en privilégiant des solutions à long terme. Environ 30 personnes s'affairent quotidiennement dans nos bureaux et ateliers ou auprès de nos clients, pour satisfaire leurs besoins et attentes, dans les domaines clefs de l'industrie, de la biologie, de la recherche, de la médecine et de la formation.

Grâce à nos propres développements, aux marques mondialement connues que nous représentons et à une vaste palette de produits, nous sommes votre interlocuteur de choix pour répondre à vos demandes spécifiques. Nos 10 techniciens peuvent en tout temps, grâce à un stock de plus de 20'000 articles, vous assurer un service après-vente optimal.

Pour vous convaincre, mettez-nous à l'épreuve !

Daniel Ryf
Propriétaire et directeur



1965 Création de la société par Bernhard Ryf. Commerce de microscopes et instruments optiques, magasin de photos. **1972** Premiers développements de nos propres systèmes d'éclairage. **1975** Hans Ryf devient directeur et reprend la société 5 ans plus tard. **1984-1993** Expansion continue et déménagements successifs. **1994** Transformation en société anonyme. **1999** Daniel Ryf, actuel propriétaire et directeur, entre dans l'entreprise familiale. **2001** Ryf SA est honorée par le prix d'entrepreneur soleurois. **2003** Acquisition et transformation du bâtiment « Löwen » pour le compte de la société. L'année **2005** est marquée par les festivités des 40 ans d'existence. **2006** Ouverture de la succursale de Commugny, en Suisse romande.

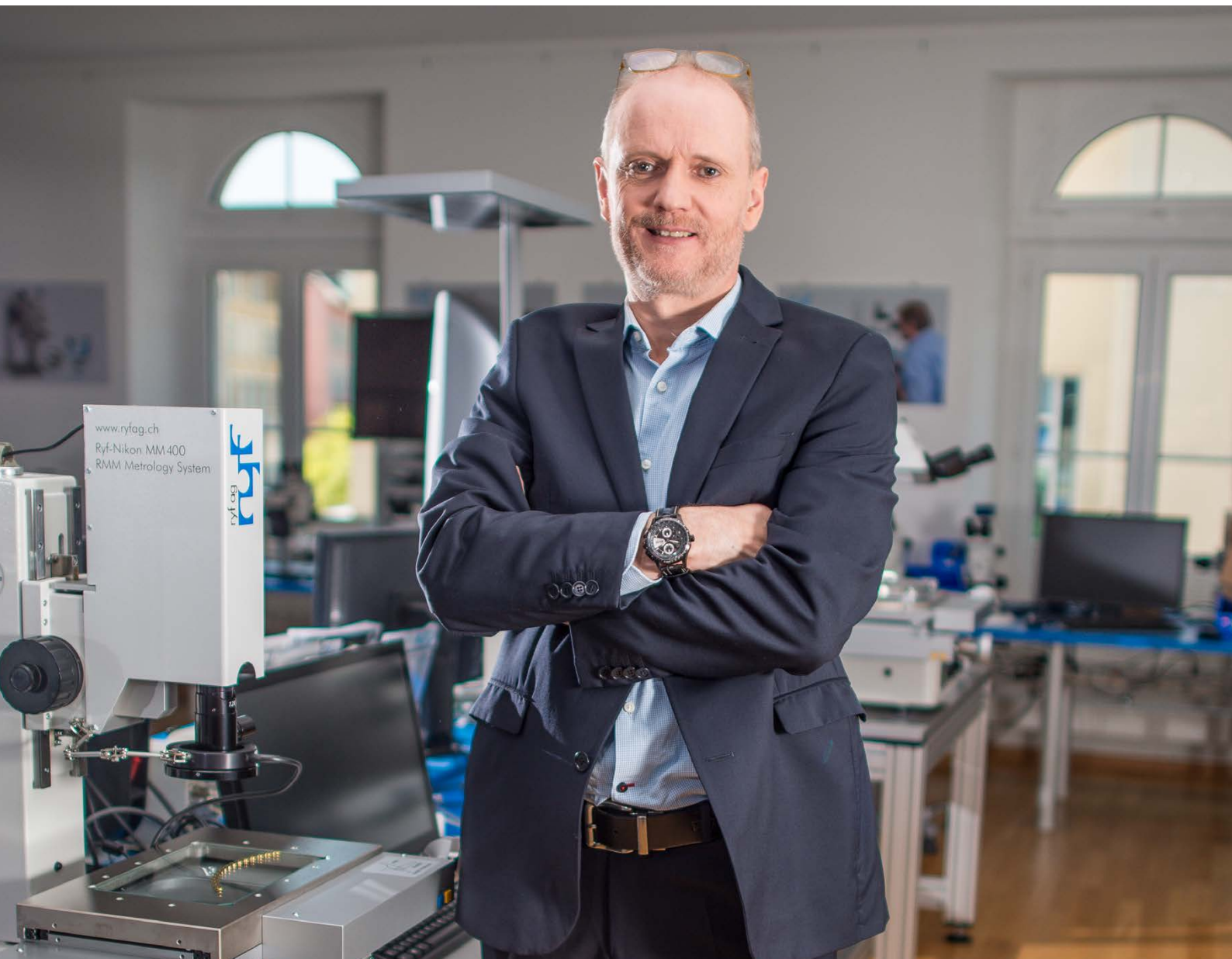

Sommaire

Showroom	4 – 5
Service & repair	6 – 7
Calibration & training	8 – 9
Inspection	10 – 13
Metrology	14 – 15
Bioscience	16 – 17
Education	18 – 19
Engineering	20 – 21
Team	22 – 23
Adresses/Plan de situation	24

2007 Ryf SA, devient le représentant exclusif en Suisse pour la vente et l'assistance technique des produits Nikon destinés à l'industrie. Mise en place du système d'exploitation SAP avec gestion de plus de 20'000 articles.

2008 Un partenariat avec la société Vision Engineering est conclu, pour la représentation des produits Lynx, Kestrel et Hawk en Suisse romande.

2009 Extension de la palette des prestations pour la maintenance et les réparations. **2011** Extension de la gamme aux machines de mesure tridimensionnelles de Nikon Metrology. **2015** Réalisation et certification ISO 9001:2015.

SHOWROOM

LA MICROSCOPIE, CELA SIGNIFIE POUR NOUS
CONSEILLER JUSQU'À DANS LES MOINDRES DÉTAILS.

Unique en Suisse : vous pouvez découvrir plus de 100 instruments et systèmes de mesure de différents fabricants dans notre salle d'essais de Granges. Ainsi vous pourrez, en toute quiétude, vous faire une idée d'ensemble des différents matériels existants et procéder aux tests et essais comparatifs pour choisir la meilleure solution pour vous (indépendamment des marques). Nous sommes bien entendu équipés pour effectuer tous les tests nécessaires.

Nos techniciens et technico-commerciaux vous assisteront par tous les moyens pendant votre visite !



- Microscopes pour l'industrie, la recherche, le développement
- Microscopes pour la biologie et la médecine
- Microscopes pour la formation et l'éducation
- Eclairages (fibres optiques/LED/fibre de verre/fluorescents)
- Systèmes de mesure optique
- Systèmes de caméra et visualisation
- Machines de mesure CNC
- Logiciels
- Systèmes de mesure et de contrôle personnalisés



Notre succursale de Commugny, en Suisse romande, dispose également d'une salle de démonstration, où sont présentés nos principaux appareils et systèmes (depuis 2017).

Conseil Ryf

Nos spécialistes sont à votre disposition, sur RDV, pour préparer au mieux votre prochaine visite. Nous nous réjouissons de recevoir votre appel. N'hésitez pas à nous transmettre vos pièces, plans et fichiers avant votre visite pour nous permettre d'optimiser votre temps chez nous.

SERVICE & REPAIR

DÉFINITION DU SERVICE PAR RYF : DONNEZ AUJOURD'HUI
UNE RAISON DE SOURIRE À QUELQU'UN.



Ryf SA, dispose d'un atelier moderne et bien équipé pour tous travaux de réparations, modifications, transformations et exécutions spéciales, qui ne peuvent pas être exécutés dans les locaux de nos clients.

Un stock de plus de 20'000 articles (pièces détachées et appareils) géré par notre système informatique SAP nous permet de répondre à vos besoins de façon rapide et flexible.



La vitesse d'intervention de notre service après-vente n'est plus à démontrer ; nos 10 techniciens spécialement formés et instruits à cet effet, sillonnent la Suisse quotidiennement et peuvent rapidement se rendre chez vous si nécessaire. Notre stock de plus de 20'000 pièces de rechange nous permet des temps de réaction très courts en cas de panne.

Nos contrats de maintenance et notre politique de prix transparente sont des valeurs reconnues dans la branche.

Aperçu de nos prestations

- Calibration et étalonnage selon normes ISO
- Protocoles, contrôles de qualité selon normes ISO
- Nettoyage complet
- Contrôle des fonctions
- Instruction et formation
- Installation de logiciels
- Réparations
- Optimisations ergonomiques
- Service de permanence
- Appareils de remplacement

(*voir aussi page 8)



C'est grâce à ses compétences techniques et son organisation, que plusieurs maisons renommées, telle que Nikon Metrology, ont choisi Ryf SA comme partenaire de vente et d'entretien pour la Suisse.

Conseil Ryf

En microscopie comme dans tous les autres domaines, nos clients recherchent « le meilleur produit au meilleur prix ». En travaillant avec Ryf SA, vous obtiendrez une livraison clefs en main, un conseil technique indépendamment des marques, des matériels de qualité et un soutien professionnel aussi bien avant qu'après la vente. Mettez-nous à l'épreuve !



CALIBRATION & TRAINING

FOURNIR UN EXCELLENT SERVICE DEMANDE QUELQUE CHOSE QUE L'ARGENT NE PEUT PAS ACHETER : DE L'HONNÉTÉTÉ ET DE L'INTÉGRITÉ.

L'objectif du contrôle qualité est atteint quand : « le client revient chez le fournisseur mais pas la marchandise... ». La précision des appareils de contrôle et de mesure se reflète au final sur la qualité de vos produits finis. Le calibrage régulier des appareils de mesure et de contrôle, selon les normes en vigueur est donc une opération impérative, que votre entreprise dispose ou non d'un système de gestion de la qualité.

Le calibrage des appareils de mesure nécessite de solides connaissances techniques et une équipe expérimentée. Nos collaborateurs disposent du savoir-faire nécessaire pour exécuter les opérations de calibrage et d'étalonnage, dans toute la Suisse, sur pratiquement toutes les marques et types d'appareils.

Aperçu de nos prestations

- Calibration selon les normes en vigueur avec protocoles de mesure
- Planning annuel de suivi de vos appareils avec contrats de maintenance
- Formation de vos opérateurs et techniciens
- Réparations expresses et prêt/location d'appareils de remplacement
- Expérience confirmée dans toutes les branches et conditions de production (ateliers de production, laboratoires, salles blanches ...)





Conseil Ryf

Nos contrats de maintenance offrent une solution simple pour répondre à vos exigences en termes de sécurité et de productivité de vos appareils. Vos équipements sont régulièrement entretenus, nettoyés et calibrés dans vos locaux par nos techniciens. Sur demande, nous établissons également des protocoles de mesure. Profitez de cette opportunité, vous ne serez pas déçus !

INDUSTRIAL APPLICATIONS

LA QUALITÉ EST L'INVESTISSEMENT QUI RAPPORTE LE PLUS.

Lors de la fabrication de pièces de précision, le contrôle du produit revêt une importance capitale. Pour des opérations de visitage, de contrôle qualité et de documentation, vous trouverez certainement chez Ryf SA l'appareil adapté à votre besoin. Ayant servi cette branche depuis plusieurs décennies, Ryf SA a accumulé une grande expérience avec les pièces, les matières et les besoins les plus variés.

Les systèmes peuvent être équipés de caméras permettant l'acquisition d'images, la documentation ou le contrôle et nous apportons une attention particulière à l'optimisation de l'ergonomie des postes de travail !

Notre palette de produits

- Stéréo microscopes pour postes de travail ergonomiques
- Systèmes de contrôle vidéo
- Microscopes stéréo avec caméras analogiques ou numériques
- Solutions variées avec logiciels de traitement d'image, mesure, banques de données, Kalotest
- Solutions personnalisées
- Microscopes de discussion multi têtes
- Microscopes métallurgiques





Accessoires Ryf (Swiss Made)

- Accessoires de posage pour tous types de pièces
- Systèmes de contrôle du mal-rond
- Statifs universels Ryf
- Etablis Ryf en aluminium, standard ou sur mesure
- Réticules et échelles de précision en verre pour les oculaires
- Housses de protection Ryf « Swiss made »

Conseil Ryf

Une formation professionnelle des utilisateurs fait partie de nos « livraisons standards ». Dans notre salle de démonstration et nos ateliers, tous les tests et essais nécessaires à la validation des projets techniques peuvent être effectués. Nos techniciens réalisent couramment des modifications et adaptations pour répondre à vos demandes spécifiques.

INDUSTRIAL APPLICATIONS

C'EST EN GÉNÉRAL AVEC DE PETITES CHOSES
QUE L'ON RÉUSSIT À FAIRE DE GRANDES CHOSES.

L'inspection des pièces de précision couvre une très grande variété de produits et de conditions de travail. Ryf SA peut vous fournir les solutions les plus diverses à même de répondre à vos besoins, que ce soit pour des contrôles avec des moyens optiques, des systèmes optiques stéréoscopiques sans oculaires ou des contrôles sur écran (avec ou sans PC).

La qualité d'un système optique dépend du plus faible composant utilisé. Chez Ryf SA, nous construisons nos systèmes en utilisant les éléments les plus fiables fournis par les meilleurs fabricants (ou ceux que nous fabriquons nous-mêmes !).

Notre palette de produits

- Microscopes stéréo avec éclairage (spécifique)
- Microscopes stéréo avec caméras et logiciels de mesure
- Loupes lumineuses
- Systèmes de Vision MANTIS et LYNX, microscopes stéréo sans oculaires pour une ergonomie optimale
- Microscopes métallurgiques avec systèmes de caméras
- Grand choix de solutions logiciels/caméras, traitement d'image, mesure, analyse d'image, base de données
- Solutions personnalisées

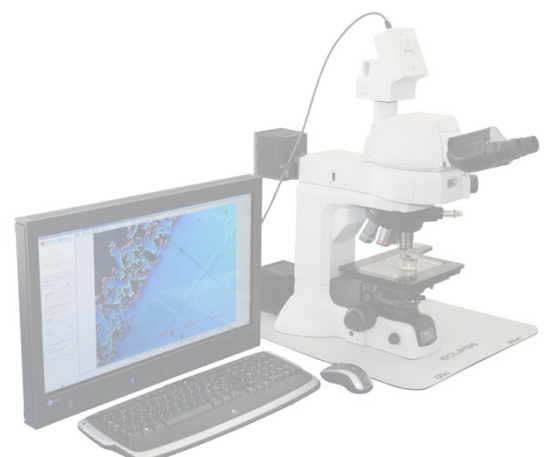



Accessoires Ryf (Swiss Made)

- Grand choix d'éclairages de tous types pour microscopes stéréo
- Place de travail micro et macro
- Eclairages fluorescents Haute Fréquence annulaires et linéaires
- Eclairages annulaires LED
- Sources lumineuses à fibres optiques
- Eclairages annulaires et conducteurs de lumière
- Solutions d'éclairages personnalisées

Conseil Ryf

Profitez de notre expérience : nos collaborateurs sont quotidiennement confrontés aux exigences et besoins les plus variés en matière de contrôle final. Chaque entreprise de production a ses propres besoins, en fonction de ses impératifs de production. Nous sommes à votre écoute pour vous apporter la solution la plus adaptée à votre problématique.

INDUSTRIAL APPLICATIONS

LA QUALITÉ EST L'INVESTISSEMENT QUI
RAPPORTE LE PLUS.

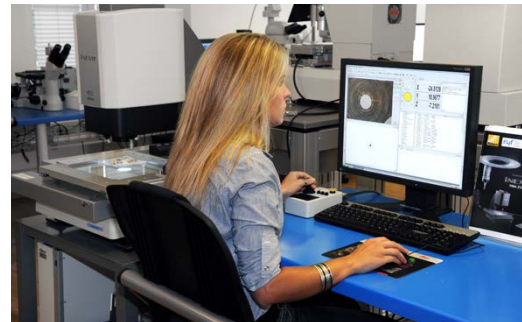
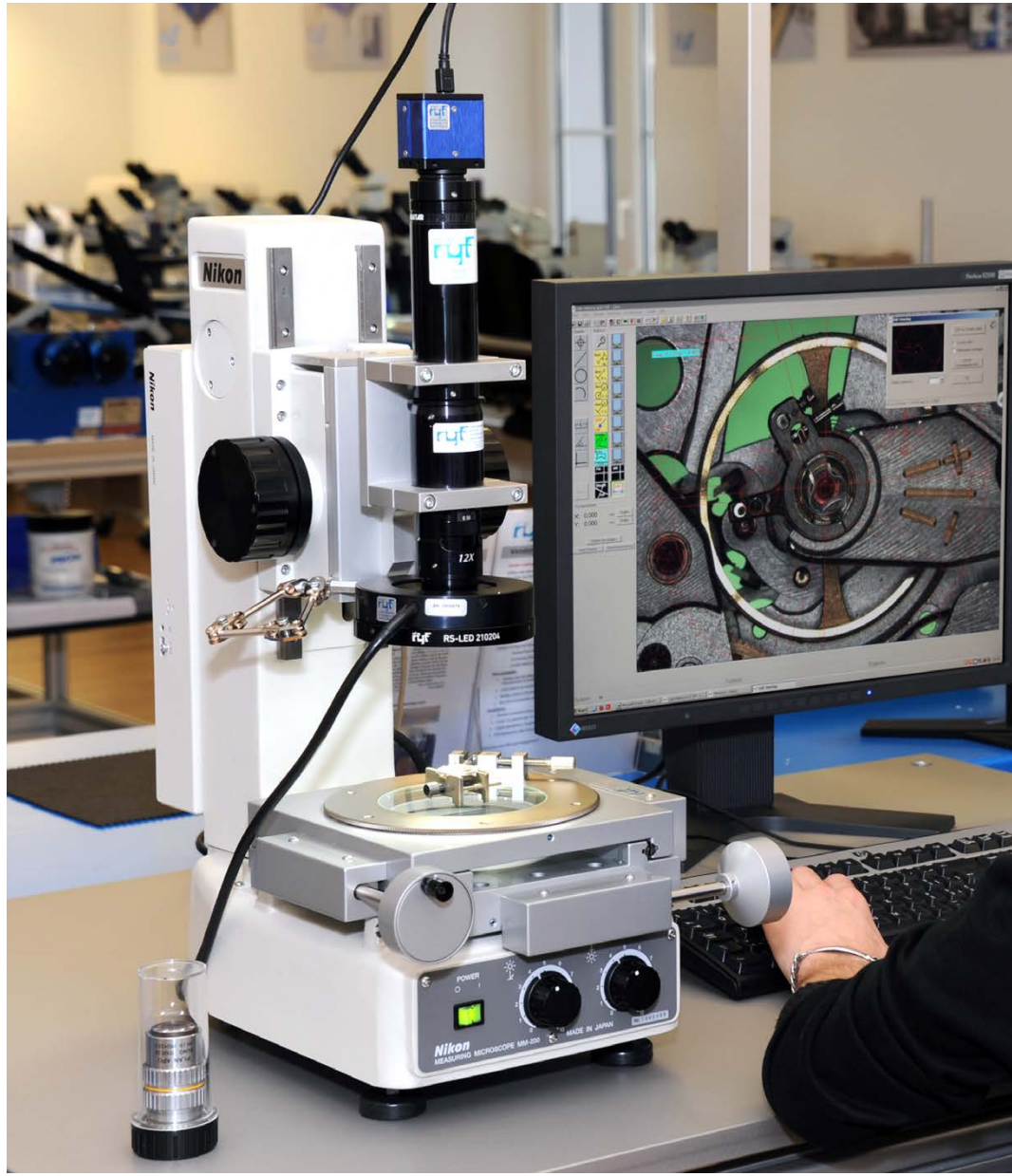

Ryeco



HEIDENHAIN





La Suisse est une référence pour la haute précision. Grâce à la plus large gamme de matériel de mesure métrologique en Suisse, Ryf est à la pointe des techniques de mesure. Nos compétences couvrent les besoins les plus variés, depuis les microscopes de mesure manuelle d'atelier les plus simples, jusqu'aux systèmes de mesure automatique CNC 3D avec palpeur tactile, laser ou scanning.

Nos 20 années d'expérience accumulées, des composants à la pointe de la technique et un service « clefs en main », nous permettent de vous garantir le meilleur retour sur investissement possible.

Notre palette de produits

- Métrologie manuelle : projecteurs de profil et microscopes de mesure avec affichage digital pour l'industrie ou calculateur de mesure QC200 / ND1200. Tables de mesure de 50 x 50 mm jusqu'à 200 x 350 mm
- Systèmes de mesure vidéo avec comparaison de fichiers DXF (qualité d'image digitale) pour microscopes de mesure Nikon MM200/400/800 avec CAD-Metreo ou logiciel M3
- Microscopes de mesure métallurgiques avec agrandissement jusqu'à 2000x
- Systèmes vidéo de mesure personnalisés selon vos besoins
- Systèmes de mesure vidéo CNC multi-capteurs de haute précision, Nexiv de Nikon, tables de 150 x 150 mm jusqu'à 1200 x 720 mm
- Projecteurs de profil avec écran optique de 250 mm jusqu'à 600mm, grossissement de 5x jusqu'à 200x
- Palpeurs de mesure digimicro
- Systèmes de mesure Portal 3D de Nikon LK/Metris comme des scanners laser 3D
- Logiciel QC 5000 / ND5000, logiciel metrology CMM Multi-Sensor Camio, logiciel metrology Manager CMM et logiciel Focus point cloud

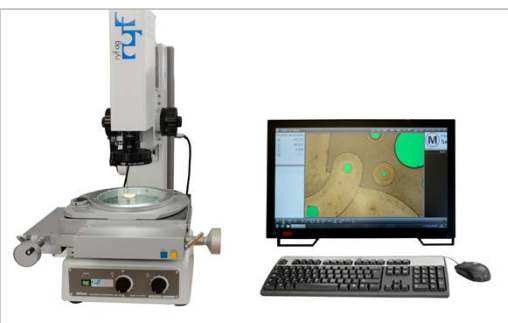

Accessoires Ryf (Swiss Made)

- Eclairages fluorescents HF annulaires et linéaires, éclairages circulaires LED, sources lumineuses à fibres optiques, conducteurs de lumière annulaire, également disponible sur mesure
- Divers posage porte-pièces
- Système pour le contrôle du mal rond de rotation
- Tables de travail en aluminium, standard ou sur mesure
- Housses de protection « Swiss made »
- Etaux miniaturisés
- Gabarits pour projecteurs de profil

Conseil Ryf

Un essai vaut mieux qu'un long discours : notre salle de démonstration est en tout temps à votre disposition, sur RDV, pour vous permettre de tester sur place les différents systèmes qui vous sont proposés. L'équipe Ryf se réjouit de vous accueillir, de vous conseiller et vous assister pendant toute la durée de vos essais chez nous.

BIOSCIENCE

LA MICROSCOPIE, CELA SIGNIFIE POUR NOUS
CONSEILLER JUSQU'À DANS LES MOINDRES DÉTAILS.

De nombreux centres de recherche, laboratoires de développement et hôpitaux de toute la Suisse, font confiance aux produits et solutions de Ryf SA. Grâce à notre expérience, nous mettons tout en œuvre, afin de trouver la meilleure solution possible, pour répondre à vos besoins spécifiques. Chez Ryf SA, le conseil à la clientèle prime sur la vente.

Notre équipe du « service après-vente » est à votre disposition en tout temps, pour assurer la maintenance de vos appareils, la formation de vos opérateurs et les conseils techniques dont vous avez besoin pour prolonger la durée de vie de vos appareils en conservant leurs qualités optiques et mécaniques d'origine.

Notre palette de produits

- Microscopes de routine pour la microscopie en fond clair
- Microscopes avec différentes méthodes d'observation : contraste de phase, fond noir, CID (contraste interférence différentiel), polarisation et fluorescence
- Microscopie de haute qualité avec une haute résolution
- Microscopes avec caméras Kappa ou Jenoptik et logiciels associés
- Microscopes pour « hobby » (mycologie, biologie, lichens)

Motic
More Than Microscopy

Leica
MICROSYSTEMS

ZEISS

Nikon

OPTIKA



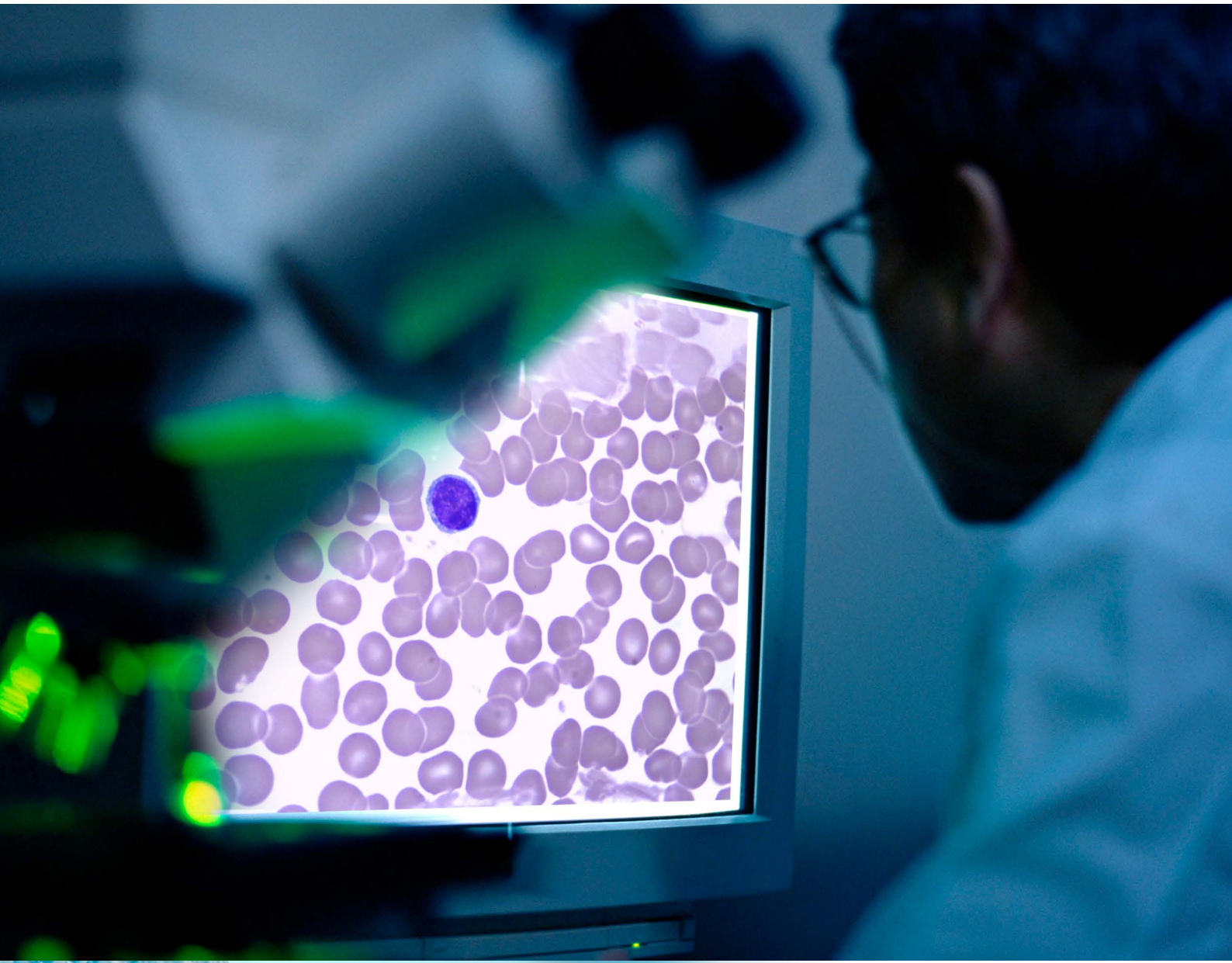

Conseil Ryf

Profitez de nos conseils, indépendamment des marques. Et si vous désirez évaluer les performances et l'ergonomie d'un microscope, nous mettrons volontiers à votre disposition un appareil pour vous permettre de le tester dans votre environnement de travail quotidien.

Un microscope adapté à chaque niveau d'enseignement:

en tant que « leader » du marché, nous vous offrons une vaste palette de produits pour les écoles primaires et secondaires, les gymnases, les hautes écoles et les universités. Depuis 50 ans, références à l'appui, nous sommes également votre interlocuteur privilégié pour l'aménagement de vos salles de formation avec systèmes stéréo microscopiques.

Choisir un appareil est un exercice difficile qui engage l'école pour de nombreuses années. C'est un compromis entre le budget et le choix d'un matériel qui résistera au temps... et aux élèves !

Ryf SA peut vous assister dans votre choix de différentes manières :

- En vous conseillant par téléphone
- Par le prêt d'un appareil pour un test (sans engagement !) dans vos locaux
- En présentant, dans votre école, des matériels de différentes marques et prix (économiques, monoculaires, binoculaires, élèves/professeurs...)
- En venant tester nos différents systèmes dans notre salle de démonstration
- Par la visite d'un technicien pour évaluer le coût d'entretien de votre parc actuel

Notre palette de produits

- Loupes stéréo (microscopes stéréo) avec éclairage épiscopique ou diascopique inclus, avec système d'éclairage intégré ou indépendant
- Microscopes biologiques avec éclairages LED ou halogènes spécialement conçus pour les établissements secondaires
- Grand choix de microscopes stéréo pour les gymnases et hautes écoles
- Microscopes biologiques modernes pour les gymnases et hautes écoles
- Différents microscopes spécialisés pour les hautes écoles techniques
- Aménagement complet de salles de classe pour la macro et microscopie
- Microscopes pour professeurs avec caméra Full-HD intégrée, pour projection avec « beamer » ou sur écran LED



Motic
More Than Microscopy

Leica
MICROSYSTEMS



Ryeco

JENOPTIK
GERMANY

OPTIKA

kappa

NOVEX

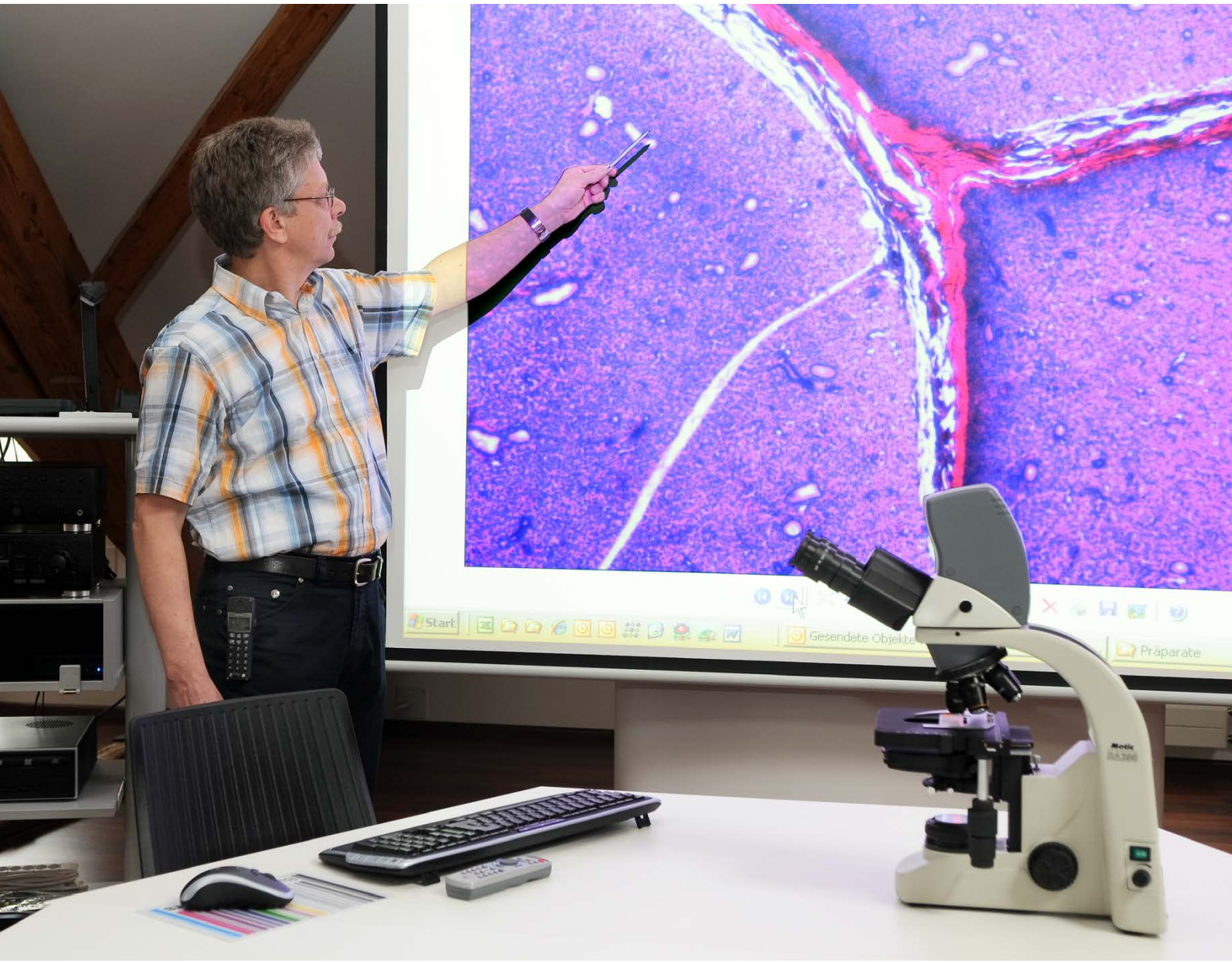

Conseil Ryf

Les systèmes sont naturellement contrôlés avant de vous être livrés prêts à l'emploi ou montés directement dans votre établissement. Sur demande, des formations à l'utilisation ou à l'entretien peuvent être organisées.

ENGINEERING

C'EST EN GÉNÉRAL AVEC DE PETITES CHOSES
QUE L'ON RÉUSSIT À FAIRE DE GRANDES CHOSES.

Lorsque nous jetons un regard en arrière dans l'Histoire de l'entreprise, nous pouvons constater que Ryf SA a toujours été un peu le « Géo Trouvetou » de la branche. Lorsqu'un produit n'est pas disponible ou que son niveau de qualité n'est pas adapté aux besoins de nos clients, Ryf SA n'a jamais hésité à concevoir, développer et fabriquer de nouveaux accessoires ou systèmes adaptés.

Nous nous ferons un plaisir de mettre à votre disposition ce savoir-faire, nos équipements et systèmes de microscopie et de mesure optiques ainsi que notre vaste réseau de partenaires de longue date pour vous aider à résoudre vos problèmes.

Notre palette de produits

- Construction et fabrication sur mesure de systèmes, machines de tests et prototypes
- Solutions personnalisées et développements spécifiques, quand des solutions standards ne sont pas disponibles
- Développement de projets en étroite collaboration avec nos clients
- Systèmes complets clefs en main
- Atelier de mécanique intégré
- Tests et capacités effectués dans nos locaux, à l'interne
- Partenariat avec des fournisseurs compétents et mondialement connus

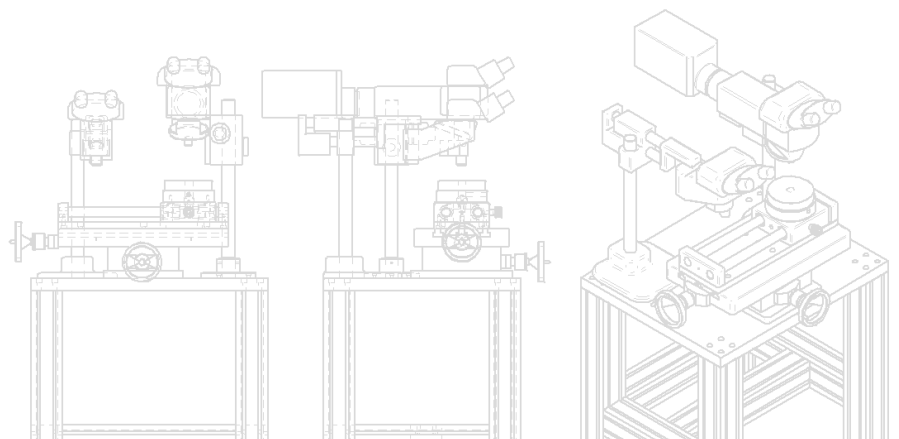



L'engineering fait partie des « gènes » de Ryf SA qui a obtenu le prix de l'entrepreneur Soleurois pour ses innovations permanentes.

Conseil Ryf

N'hésitez pas à nous contacter pour partager avec nous vos idées et besoins dès les premières phases de votre projet. Ces dernières années, l'équipe Ryf a pu créer de nombreuses solutions spéciales pour différentes branches d'activités. Le succès de ces projets est dû à l'association des deux forces de Ryf : travail en équipe et compétences techniques.



Daniel Ryf
Propriétaire, direction,
responsable du marketing
et ventes



Philipp Bieri
Responsable d'applications
industrielles & IT, marketing
& ventes, conseil / forma-
tion métrologie



Hans Ryf
Marketing & ventes, conseils
microscopes / caméra,
membre de la direction



Raphaël Braissant
Marketing & ventes,
conseils, responsable vente
Commugny (VD)



Jean-Bernard Chabloz
Marketing & ventes,
conseil / formation
Métrologie



Karine Goranin-Spaar
Responsable service après
vente



Martina Verna
Marketing & ventes,
conseils microscopes /
caméra



Rolf Kohler
Marketing & ventes,
conseil



Corinne Schneider
Responsable finances et RH,
membre de la direction

La créativité

« Les microscopes et systèmes de mesure optique sont utilisés dans de nombreux domaines différents avec des conditions d'utilisation très variées. Nous arrivons souvent à résoudre un problème grâce à notre créativité. C'est cet aspect varié qui rend le travail difficile et captivant. »

Philipp Bieri
Responsable de l'équipe technique

Un service sur mesure

« Pour un passionné de service technique c'est le poste idéal. L'entreprise nous fournit le temps et les moyens nécessaires pour fournir le meilleur service possible aux clients. Cette philosophie est également très bien perçue par nos clients. »

Karine Goranin-Spaar
Responsable de l'équipe service



Thomas Müller
service après vente,
chef d'équipe conciergerie
technique



Kurt Siegenthaler
service après vente,
formation



Andreas Weissbaum
service après vente



Patrick Nogler
service après vente



Alex Ziehe
service après vente



Olivier Moser
service après vente



Antonio Vigliotti
service après vente



Pascal Biedert
service après vente



Jessica Megaro
service après vente,
administration des ventes,
finances / RH



Manuela Weyeneth
administration des ventes,
marketing & ventes



Olivier Isler
Responsable achats &
logistique, responsable
ventes administration



Renata Gunzinger
Achats & logistique,
administration des ventes



Sasha Fischer
Achats & logistique,
chef d'équipe stock /
expédition



Laurence Ronzel
administration des ventes



Sonja Megaro
administration des ventes

Vendre ou conseiller ?

« La vente à tout prix ne fait pas partie de nos pratiques. Grâce à nos conseils et informations, nous tissons étape après étape, de nouvelles relations. Un contrat de vente est conclu uniquement lorsque la solution technique adaptée a été trouvée. Cette façon de travailler nous permet d'avoir une très grande fidélité de nos clients. »

Olivier Isler
Vente

Le Röstigraben !

« Le Röstigraben ? Ryf SA est présent dans toute la Suisse mais la Suisse romande joue un rôle majeur dans notre activité grâce à son dynamisme dans le secteur des microtechnologies. Notre succursale de Commugny dans le canton de Vaud, inaugurée en 2006, illustre l'importance que nous apportons à la proximité avec nos clients. »

Jean-Bernard Chabloz
Marketing & ventes,
conseil / formation Métrologie

On ne devient pas le leader du marché à force de belles promesses et de campagnes publicitaires onéreuses, mais grâce à la qualité du travail quotidien.

Ryf est fier de ses collaborateurs, dont certains font partie de l'entreprise depuis plus de vingt ans. Ils occupent des positions distinctes mais le but est le même pour tous : Etre au service du client afin qu'il soit pleinement satisfait.



A proximité

Le siège principal de Granges est situé stratégiquement au centre d'une région à forte concentration de micro-industrie et industrie de technique médicale. De nombreuses entreprises de production et sous-traitants sont implantées dans la région et les centres économiques de Zürich, Bâle, Berne, Lausanne, Genève, Fribourg ou Sion sont facilement accessibles grâce aux liaisons autoroutières.

Avec notre filiale à Commugny, près de Genève, nous avons créé une base centrale pour la Suisse romande. Nous y avons également mis à disposition un espace d'exposition bien aménagé pour des démonstrations, essais ainsi qu'un atelier pour le service.

Ryf AG

Bettlachstrasse 2
CH-2540 Grenchen
Tel. 032 654 21 00
ryfag@ryfag.ch
www.ryfag.ch

Ryf SA

Succursale VD/GE
Route de Genève 9c
1291 Commugny
Tél. 022 776 82 28
www.ryfag.ch

Ryf AG

Filiale Zürich / Ostschweiz
Bahnhofplatz 17
CH-8400 Winterthur
Tel. +41 52 560 22 25
ryfag@ryfag.ch
www.ryfag.ch

Shop: shop.ryfag.ch

ryf ag **MICROSCOPY + METROLOGY SERVICES**
Suisse made.

C'EST EN GÉNÉRAL AVEC DE PETITES CHOSES
QUE L'ON RÉUSSIT À FAIRE DE GRANDES CHOSES.